



SUBARU

GENUINE PARTS INSTALLATION INSTRUCTIONS

PART NUMBER: H011SAJ401

DESCRIPTION: REMOTE ENGINE START SYSTEM

1 KIT CONTENTS

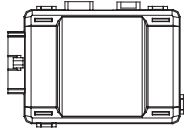

Remote Start Control Module
Quantity= 1

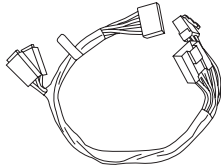

Remote Start Ignition Wiring Harness
Quantity= 1

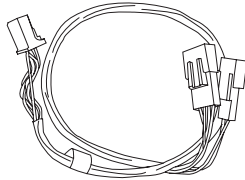

Pre-Arranged Jumper Wiring Harness
Quantity= 1



Remote Start Transmitters
Quantity=2

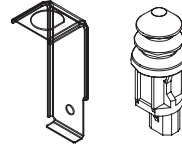

Remote Start Hood Safety Switch and Mounting Bracket
Quantity=1

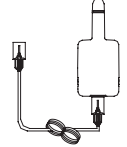

Remote Start Antenna and Harness
Quantity=1



Underhood Warning Label
Quantity=1



Quick Reference Card
Quantity=1

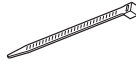

Tie Wraps
8" Quantity= 8
21" Quantity= 1



Foam Tape
Quantity= 5



A-Pillar Trim Clip
Quantity= 1

2 TOOLS REQUIRED

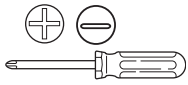

Phillips Screwdriver
Short and Standard



Ratchet and
10mm Socket

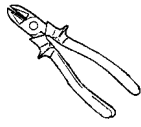

Wire Cutters

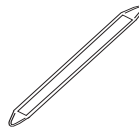

Panel Removal
Tool



Alcohol and Towel

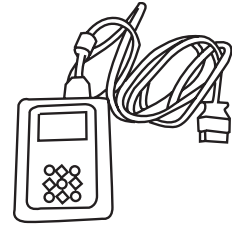

SSM III
Diagnostic Interface

3 MEANING OF CHARACTERS

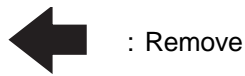

: Remove

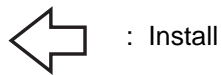

: Install



: Disconnect

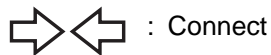

: Connect

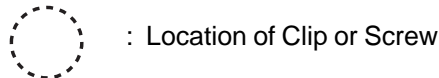

: Location of Clip or Screw

T : Tighten Torque

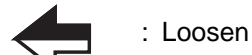

: Loosen



: Discard



: Re-use

CAUTION: DO NOT SECURE ANY REMOTE START HARNESSSES / MODULES TO ANY YELLOW HARNESSSES / CONNECTORS (AIRBAG SYSTEM) IN THE VEHICLE.

PART NUMBER
H011SAJ401

ISSUE
00

DATE
25 Aug 2014

SUBARU OF AMERICA

1 OF 11

4 VEHICLE PREPARATION

1. Using a 10 mm socket/ratchet, disconnect the negative battery terminal.
2. Using a phillips screwdriver, remove the two (2) plastic phillips fasteners and one (1) pressure fastener (left side) holding the driver's side under dashboard panel. Release the diagnostic connector by pressing the side clip on the connector and remove the driver's side under dashboard panel. (FIGURE A)
3. Using a panel removal tool, carefully remove the left side dashboard panel (FIGURE B). Remove 2 screws securing the lower dashboard panel on the left side of the dashboard. (FIGURE C)
4. Remove one (1) phillips screw securing the lower right side of the driver's dashboard panel. (FIGURE D)
5. Using a panel removal tool, carefully remove the driver's side lower dashboard panel (the right side pulls out and down) and unplug the connectors on the left side and the connector and air tube on the right side of the dashboard panel (if required). (FIGURE E)
6. Using a 10 mm socket/ratchet, remove the 2 bolts securing the driver's side dashboard knee bolster. (FIGURE F)
7. Remove the lower steering column shroud using a phillips screwdriver, remove one (1) phillips screw on the left side face and one (1) phillips screw on the right side face of the steering column shroud and carefully unsnap and remove the lower steering column shroud panel (FIGURE G). NOTE: You will need to rotate the steering wheel to access the phillips screws on the face of the steering column.

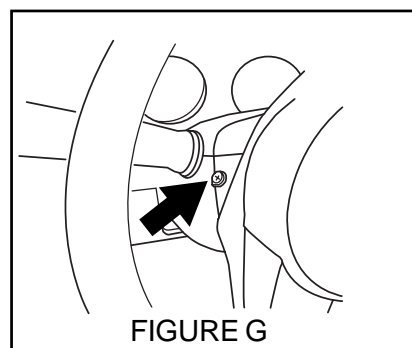
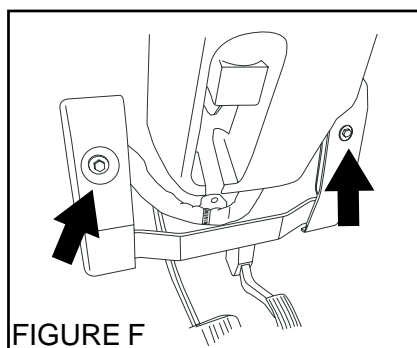
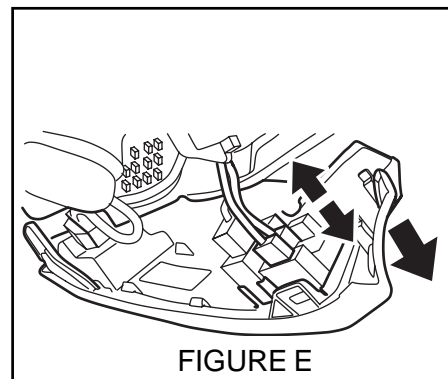
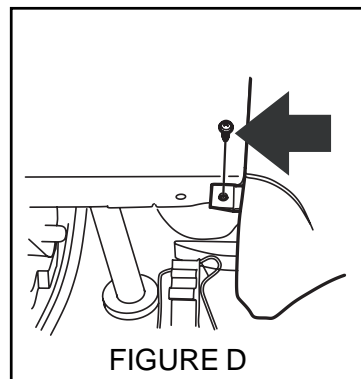
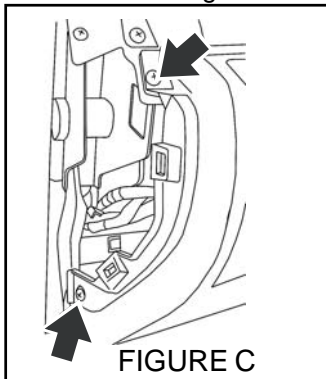
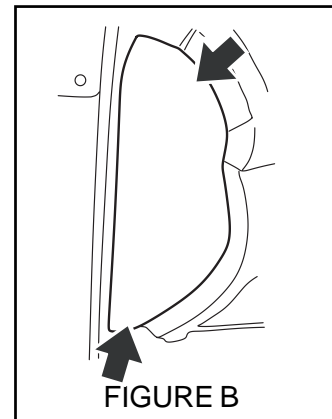
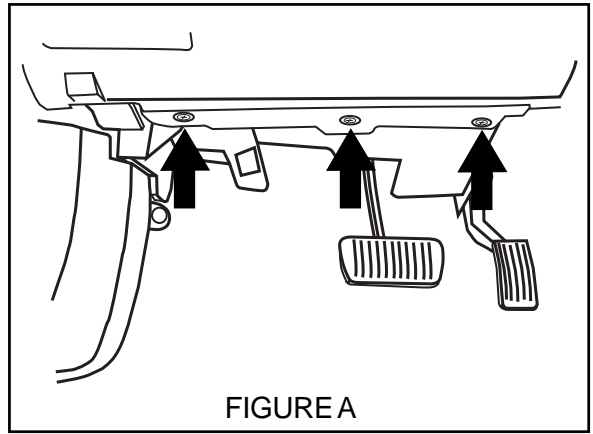

5 WINDSHIELD MOUNT ANTENNA INSTALLATION

ANTENNA POD MOUNTING - VEHICLES WITHOUT EYESIGHT

1. Locate the position at the top of the windshield 25 mm left of center and 19 mm down from the headliner. Use alcohol to clean the area thoroughly.
2. Remove the adhesive backing on the antenna pod and apply the antenna to the windshield in the area indicated above. Note the base of the antenna pod (harness connection end) should line up to the area of the windshield where the solid black film and dotted black film meet. (FIGURE H)

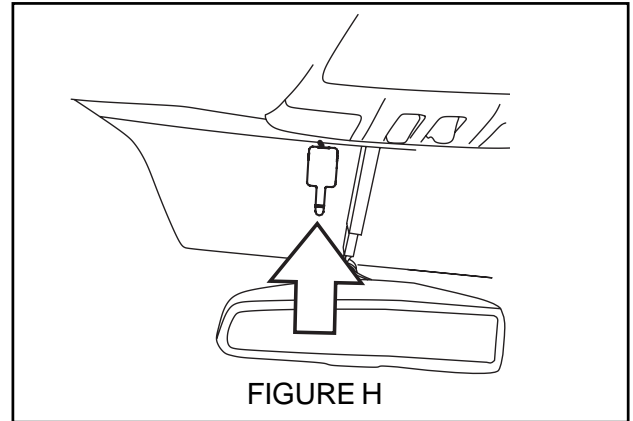

ANTENNA POD MOUNTING - VEHICLES WITH EYESIGHT

1. Mount the antenna pod to the top left hand side of the windshield, against the headliner near the driver's side A-pillar trim panel with the antenna pod "finger" facing the passenger's side. Use alcohol to clean the area thoroughly.
2. The top left corner of the antenna pod should be 10 mm away from the top right corner of the A pillar panel in a straight line. Note: the antenna pod base should be level left to right, not parallel to the headliner contours.
3. Remove the adhesive backing on the antenna pod and apply the antenna to the windshield in the area indicated in step 2 above. (FIGURE I)

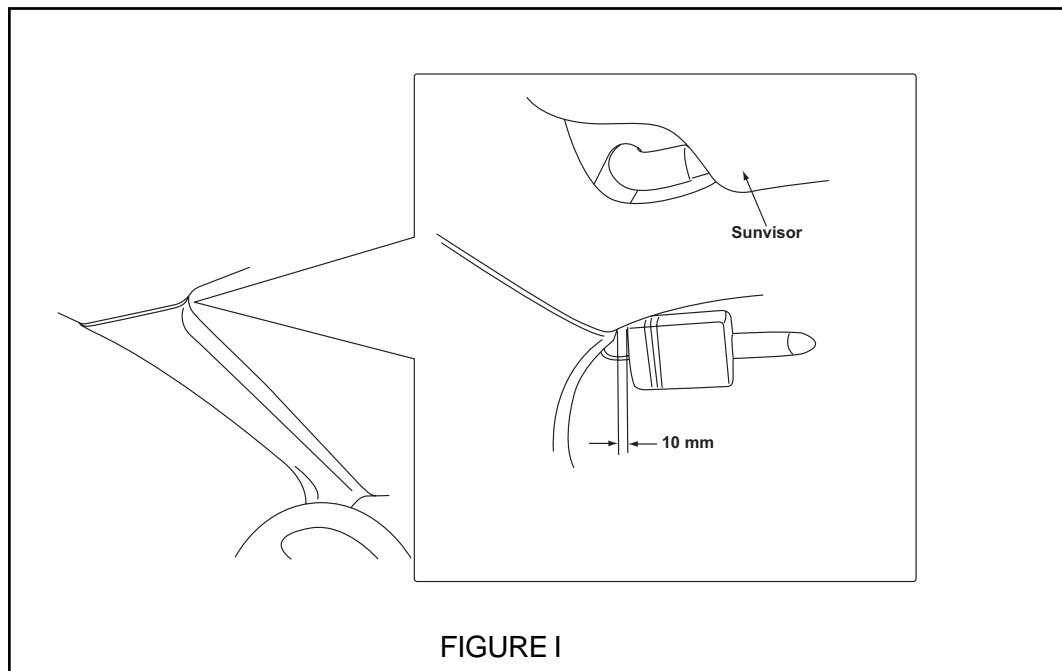

5 WINDSHIELD MOUNT ANTENNA INSTALLATION

A-PILLAR PANEL REMOVAL

1. Carefully pry the A-pillar trim panel away from the windshield and cut-off the upper A-pillar trim clip using diagonal pliers. (FIGURE J). Remove the A-pillar panel and set aside.
2. Slide a flat blade screwdriver underneath the vehicle's airbag and between the clip and the vehicle's body. Twist the flat blade screwdriver until you hear a click sound, indicating the release of the lower side snap. (FIGURE K) **CAUTION! Use care when performing this step to avoid damage to the curtain airbag. If the airbag is damaged, it must be replaced.**
3. Slide the flatblade screwdriver further along the side of the clip. Twist the flat blade screwdriver until you hear the click sound, indicating the release of the upper side snap. (FIGURE L) **CAUTION! Use care when performing this step to avoid damage to the curtain airbag. If the airbag is damaged, it must be replaced.**
4. Remove the clip from the vehicle's body (the clip will remove easier if it is twisted while it is pulled). (FIGURE M)
5. Inspect the white protective (non-woven fabric) of the curtain airbag. If the fabric is damaged, indicated by the visibility of the pink airbag module cloth, the curtain airbag assembly must be replaced.

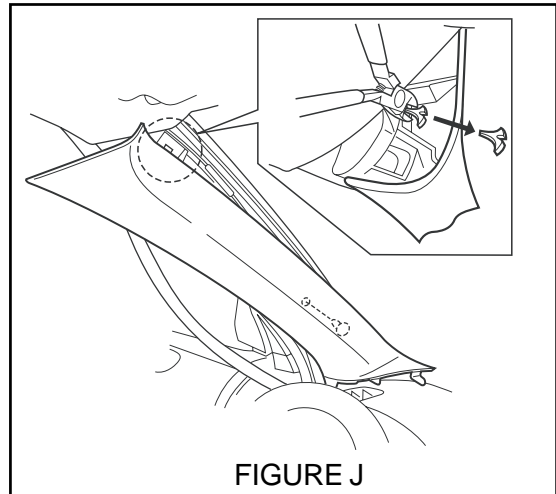

FIGURE J

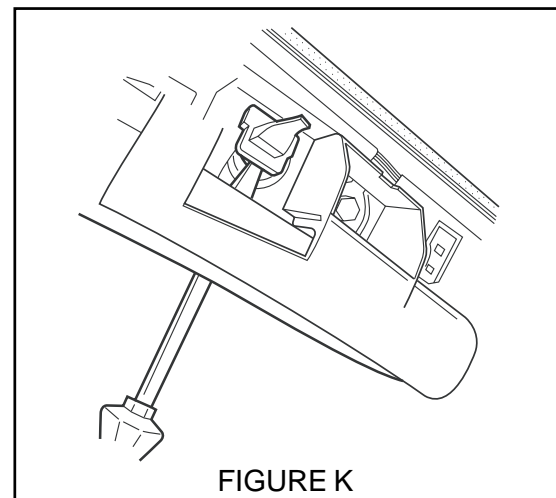

FIGURE K

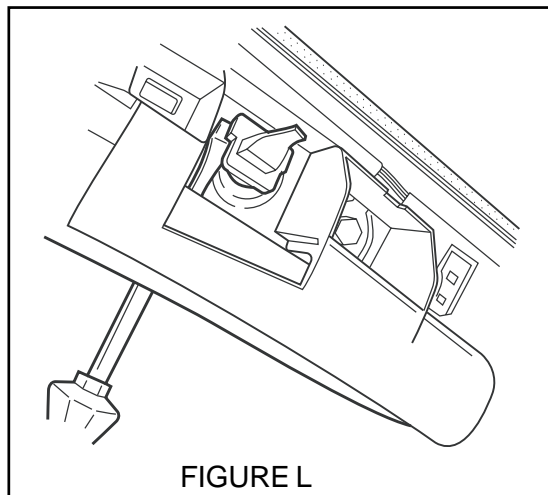

FIGURE L

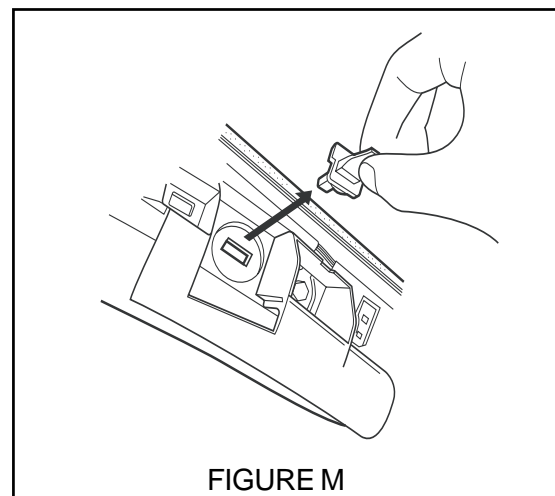

FIGURE M

ANTENNA POD MOUNTING / HARNESS ROUTING

1. Wrap one (1) piece of the supplied foam tape around the antenna harness 76 mm from the connector and a second piece 152 mm away from the first piece of foam tape. (FIGURE N)
2. Plug the 5-pin connector on the antenna harness into the 5-pin port on the antenna pod. (FIGURE N)
3. Vehicles without Eyesight - Route the antenna harness across the headliner and down the A-pillar tucking the cable below the driver's side dashboard through the opening closest to the windshield and allow the harness to hang loose behind the vehicle's dashboard mounted fusebox. (FIGURE O) The antenna harness will be plugged into the remote start control module later. **Note: Use care to ensure that there is no stress on the antenna harness at the antenna pod connection point and verify the harness is routed in a manner to avoid sharp edges or interference with panel re-installation.**
4. Vehicles with Eyesight - Route the antenna harness directly into and down the A-pillar tucking the cable below the driver's side dashboard through the opening closest to the windshield and allow the harness to hang loose behind the vehicle's dashboard mounted fusebox. (FIGURE P) The antenna harness will be plugged into the remote start control module later. **Note: Use care to ensure that there is no stress on the antenna harness at the antenna pod connection point and verify the harness is routed in a manner to avoid sharp edges or interference with panel re-installation.**
5. Secure the antenna harness to the existing vehicle wiring in the A-pillar in three (3) places using the supplied 8" tie wraps. Wrap the tie wraps with the supplied foam tape to prevent rattling. (FIGURE P)
6. Install the supplied A-pillar trim clip and re-install the A-pillar panel. (FIGURE Q)

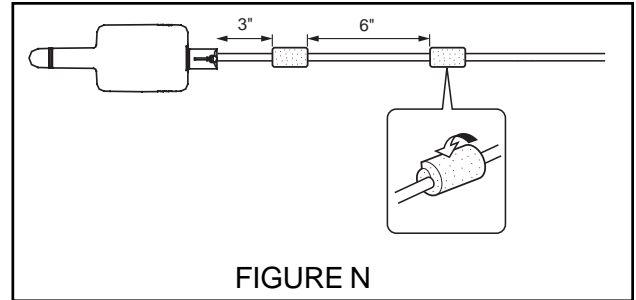

FIGURE N

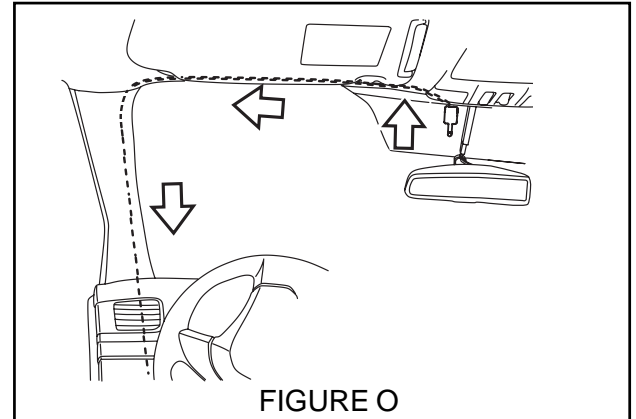

FIGURE O

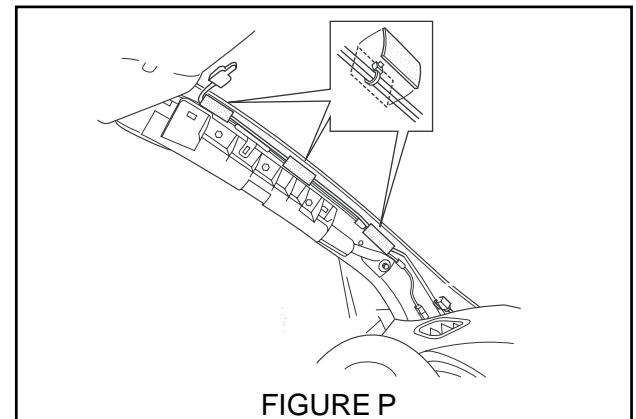

FIGURE P

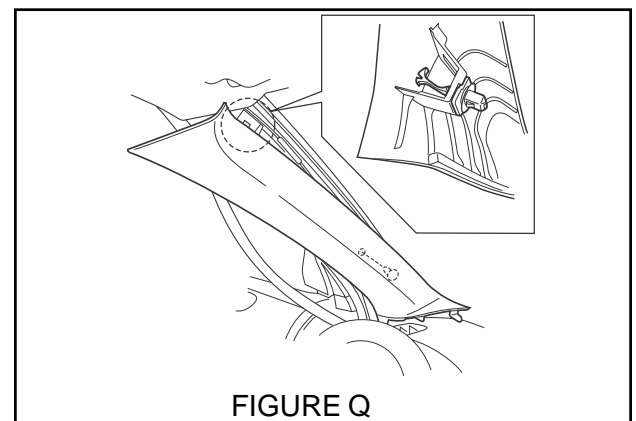
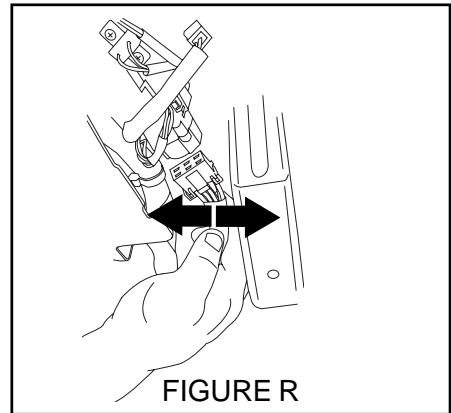

FIGURE Q

6 MAIN HARNESS CONNECTIONS

6-PIN IGNITION SWITCH CONNECTIONS

1. Locate the 6-pin ignition switch connector on the right side of the steering column and unplug. (FIGURE R)
2. Plug the previously unplugged vehicle's female ignition switch connector into the remote start ignition harness 6-pin male connector. (FIGURE S)
3. Plug the remote start ignition harness 6-pin female connector into the vehicle's ignition switch. (FIGURE S)



4-PIN & 2-PIN PRE-FIT CONNECTIONS ABOVE & BEHIND FUSE PANEL

1. Locate the vehicle's 4-pin and 2-pin pre-fit connections located behind the fuse panel to the left of the steering column. These connectors are secured to the vehicle wiring using breakaway tape. (FIGURE T)
2. When the 2-pin pre-fit connector is located, unplug and discard the mating wire jumper. (This is used for the power window interrupt circuit)
3. Plug the remote start pre-fit jumper harness 4-pin and 2-pin male connectors into the corresponding 4-pin and 2-pin vehicle female connectors. (FIGURE U)

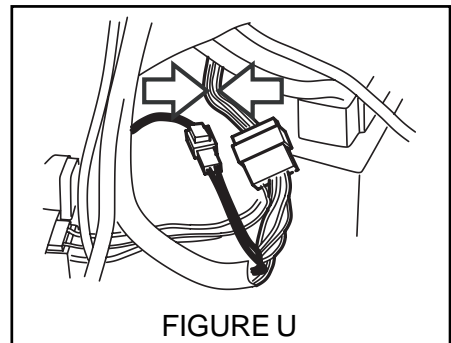
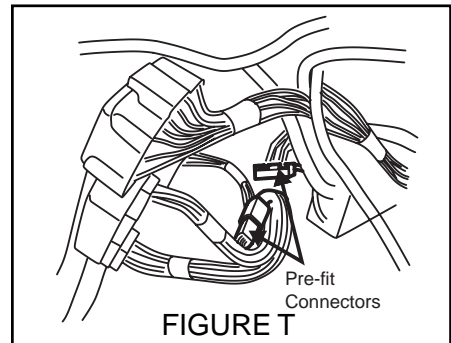
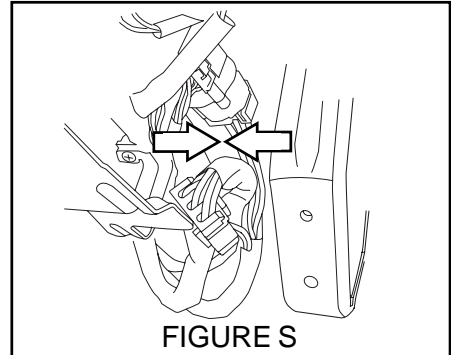

7 REMOTE START CONTROL MODULE MOUNTING

1. Locate the vehicle's automatic transmission (A / T) module mounted to the left side of the steering column. (FIGURE V)
2. Route the previously installed windshield mounted antenna harness and previously installed remote start pre-fit jumper harness towards the A / T module and plug into the corresponding connectors on the remote start control module (FIGURE W). Route the remote start ignition harness towards the A / T module and plug into the corresponding connector on the remote start control module (FIGURE W). Double check all connectors to ensure a secure fit.
3. Secure the remote start control module to the left side of the A / T module using the supplied velcro making sure the remote start ignition harness connector is facing down (same direction as the A / T module connector). (FIGURE X)
4. As a secondary mounting provision, secure the remote start control module to the A / T module using the supplied 21" tie wrap (route the tie wrap between the 12-pin and 5-pin connectors on the remote start control module and through the right side of the A / T module bracket). (FIGURE X)
5. Using the supplied 8" tie wrap, secure excess remote start jumper harness and antenna harness wiring to the existing vehicle wiring near the prefit connectors behind the fusebox. (FIGURE Y)
6. Using a supplied 8" tie wrap, secure the mated remote start harness 6-pin male and vehicle's 6-pin female connectors to the factory ignition harness. (FIGURE Z)
7. Route the remote start ignition harness down the right side of the steering column following the factory ignition harness and secure to the factory ignition harness in two (2) places using the supplied 8" tie wraps (FIGURE Z).

NOTE: After the remote start control module has been mounted and all wiring secured, operate the tilt / telescopic fully to ensure that the new components do not interfere with operation of the tilt / telescopic feature.

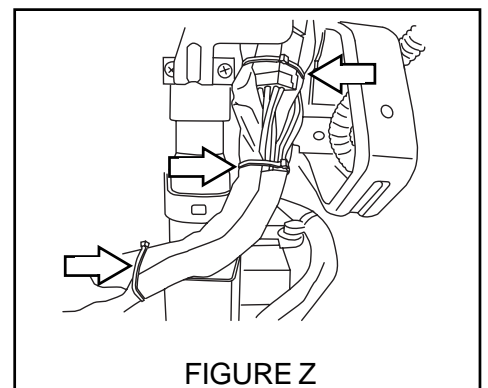
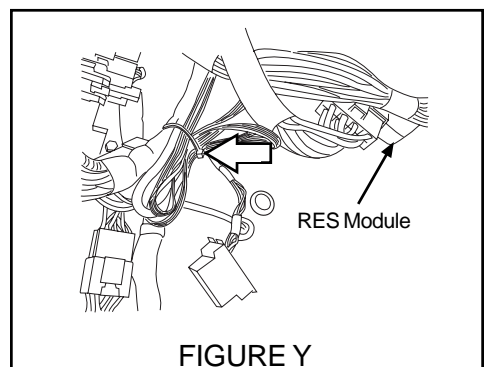
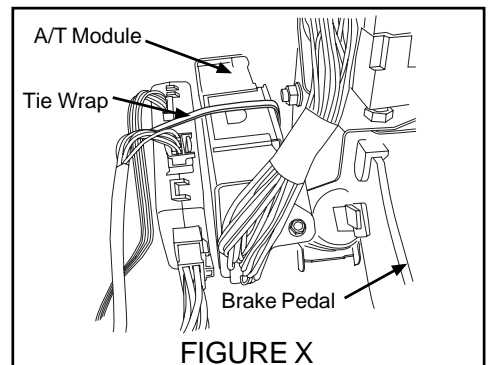
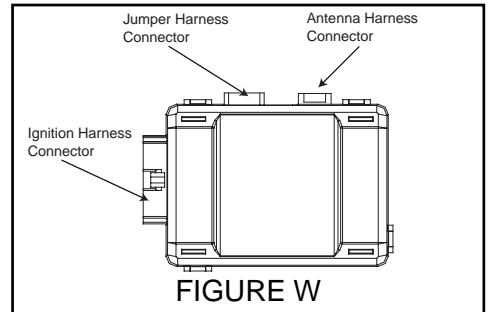
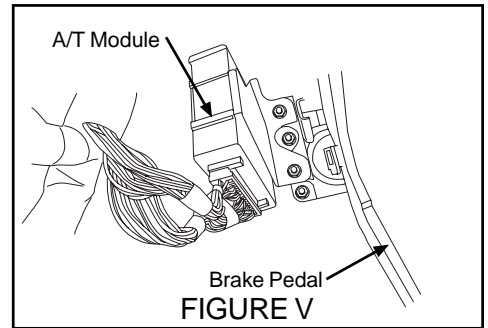

8 HOOD SAFETY SWITCH MOUNTING

1. In the engine compartment, locate the 2-pin pre-fit hood safety switch connector secured to the wire harness with breakaway tape along the frame rail on the passenger's side of the vehicle (FIGURE AA).
2. Loosen slightly the rear (top mounted) 10mm bolt and remove the front mounted 10mm bolt securing the power steering fluid reservoir tank and move the power steering reservoir tank slightly for easier access to the 2-pin pre-fit hood safety switch connector. (FIGURE BB)
3. Mount the hood safety switch bracket behind the power steering reservoir tank mount making sure the mounting bolt hole on the bracket lines up with mounting bolt hole on the power steering reservoir tank. (FIGURE CC)
4. Reinstall the front 10mm mounting bolt and re-tighten the rear (top mounted) 10mm mounting bolt. Torque both mounting bolts to 10.8 Nm +/- 2 Nm (1.10 Kgf-m +/- 0.2 Kgf-m, 8 ft-lbs +/- 1.5 ft-lbs).
5. Securely mount (snap-in) the supplied hood safety switch into the bracket and plug the vehicle's pre-fit 2-pin female hood switch connector to the base of the hood safety switch. (FIGURE CC)

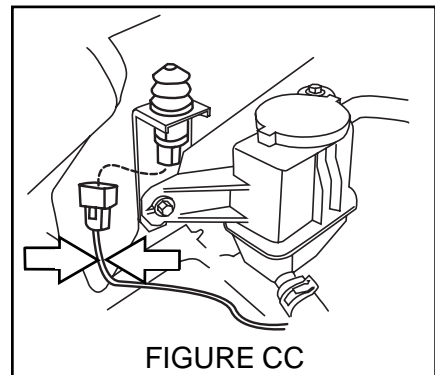
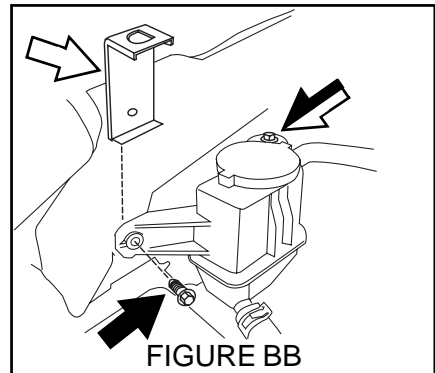
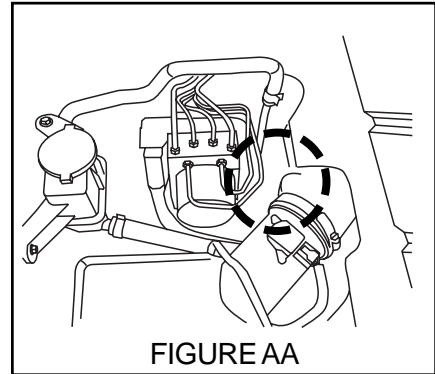

9 UNDER HOOD WARNING LABEL MOUNTING

1. Using alcohol clean the top of the air intake plenum.
2. Remove the adhesive backing of the underhood warning label and secure to the top of the air intake plenum. (FIGURE DD)

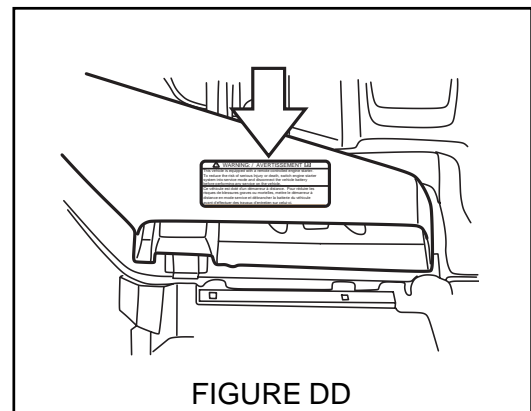

10

PANEL RE-ASSEMBLY

1. Reinstall the knee bolster and torque the bolts to 10.8 Nm +/- 2 Nm (1.10Kgf-m +/- 0.2 Kgf-m, 8 ft-lbs +/- 1.5 ft-lbs). (FIGURE EE)
2. Reinstall the steering column shroud and secure in place with two (2) phillips screws. (refer to FIGURE G)
3. Plug in any previously removed connectors and re-install the lower dashboard panel (refer to FIGURE E).
4. Re-install one (1) phillips screw on the lower right side of the driver's dashboard panel. (refer to FIGURE D)
5. Re-install the two (2) phillips screws on the left side of the dashboard that secure the lower dashboard panel in place. (refer to FIGURE C)
6. Re-install the left side dashboard panel. (refer to FIGURE B)
7. Re-install the diagnostic connector and under dashboard panel and secure with the two (2) phillips fasteners and one (1) pressure fastener. (refer to FIGURE A)
8. At the end of the installation, insert the Quick Reference Card into the Owner's Information Kit.

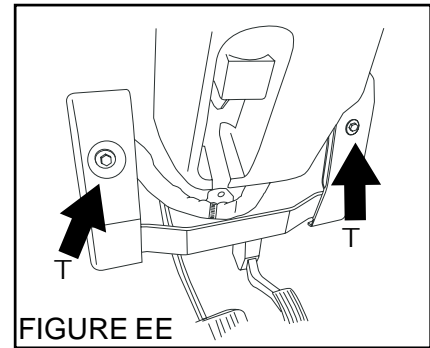

11

SYSTEM POWER-UP

1. After all connections are complete, re-connect the vehicle's negative battery terminal.
2. Start the vehicle a minimum of one (1) time using the ignition key prior to activating the remote engine start system. This is required to allow the vehicle electronic systems to re-synchronize.

NOTE: ALL VEHICLE IGNITION KEYS MUST BE AVAILABLE WHEN THE SYSTEM REGISTRATION PROCESS IS COMPLETED.

SDI SETUP

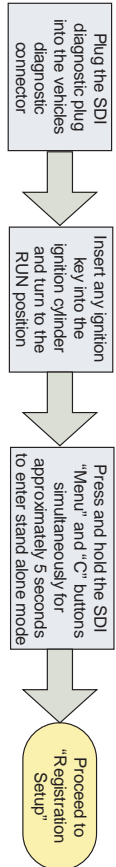

REGISTRATION SETUP

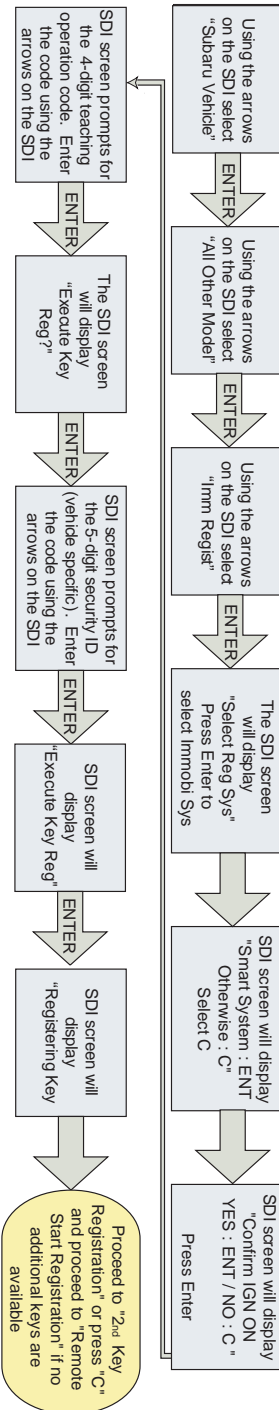

2nd KEY REGISTRATION



3rd KEY REGISTRATION

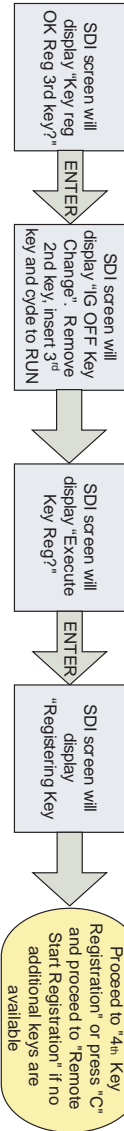

4th KEY REGISTRATION



REMOTE START REGISTRATION

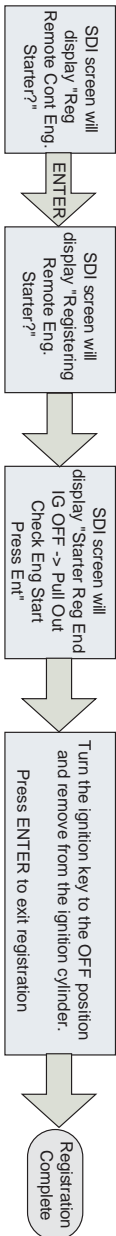

POST INSTALLATION CHECKLIST

- 1. REMOTE ENGINE START- Make sure the key is removed from the ignition switch, the engine hood is closed and all doors and trunk / rear gate are closed. Press the START button twice within 3 seconds - The parking lights should flash once, the horn should beep once then the vehicle should crank and start. Once started the parking lights will turn on and stay on and the transmitter button will flash 2 times every 5-seconds signifying the vehicle is started.
- 2. SHUT DOWN WITH DOOR OPENING - While the vehicle is running under remote engine start, wait at least five (5) seconds and then confirm that all function's (lock, unlock, etc.) operate properly on the FACTORY transmitter. Once FACTORY transmitter functionality is confirmed press the UNLOCK button on FACTORY transmitter and open any vehicle door. The remote engine start system should shut down and the transmitter button should flash three (3) times indicating the system has shut down.
- 3. ACTIVATION WITH DOOR OPEN - Make sure the key is removed from the ignition switch and the engine hood is closed. Open the driver's door, press the START button twice within 3 seconds - The vehicle's ignition should power momentarily and then shut down and the vehicle's horn should honk and the parking lights should flash a total of six (6) times. The vehicle should not start with any door or rear gate (Outback) opened.
- 4. BRAKE PEDAL SAFETY - While sitting in the vehicle with all doors and hatch/trunk closed, restart the vehicle using the remote engine starter, press the brake pedal - The vehicle should shut off.
- 5. KEY-IN-SENSE - While sitting in the vehicle with all doors and trunk / rear gate closed, insert the ignition key into the ignition switch but keep in off position, activate the remote engine start function - the vehicle should flash the lights as if it is going to start but then the horn should beep twice and the remote engine starter does not attempt to start the vehicle since it senses the key in the ignition.
- 6. HOOD SAFETY SWITCH - Open the engine hood (all other entry points should remain closed) and activate the remote engine start function - The horn should beep two additional times signifying that hood safety switch is tripped and the vehicle will not start.
- 7. HEATER / AC FUNCTION - Insert the ignition key and turn the ignition to the run position, preset the vehicle's heater or air conditioning to the on position then turn the ignition off and remove the ignition key. Activate the remote engine start system and verify that the heater or air conditioning turns on to the preset setting for manual climate controlled vehicles and turns to the "Full Auto" setting for electronic climate control vehicles.
- 8. 15-MINUTE RUN TIME - Activate the remote engine start system and allow the system to run for the 15-minute preset run time. The remote engine start system should shut the vehicle off in 15 minutes (+/- 10 seconds).
- 9. TRANSMITTER FUNCTIONALITY VERIFICATION - Activate the remote engine starter using both of the supplied single button transmitters.

FUNCTIONAL TESTING IS NOW COMPLETE.

PART NUMBER H011SAJ401	ISSUE 00	DATE 25 Aug 2014	SUBARU OF AMERICA	11 OF 11
---------------------------	-------------	---------------------	-------------------	----------



GENUINE PARTS
INSTRUCTIONS
D'INSTALLATION

RÉFÉRENCE : H011SAJ401

DESCRIPTION : SYSTÈME DE DÉMARRAGE MOTEUR À DISTANCE

1 CONTENU DE L'ENSEMBLE

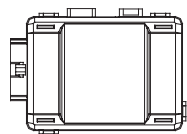

Module de contrôle du démarrage à distance
Quantité= 1

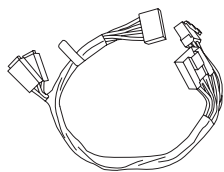

Faisceau de câblage du circuit d'allumage du démarrage à distance
Quantité= 1

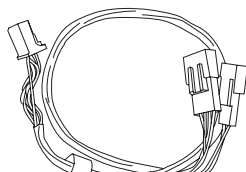

Faisceau de câblage de liaison précâblé
Quantité= 1



Télécommandes du démarrage à distance
Quantité= 2

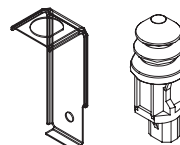

Support de fixation et interrupteur de sécurité capot du démarrage à distance
Quantité= 1



Antenne et faisceau du démarrage à distance
Quantité= 1



Étiquette d'avertissement sous capot véhicule
Quantité= 1



Carte de référence rapide
Quantité= 1



Attaches autobloquantes
20 cm (8") Quantité= 8
53 cm (21") Quantité= 1



Mousse adhésive
Quantité= 5



Attache de fixation pour montant
Quantité= 1

2 OUTILS NÉCESSAIRES

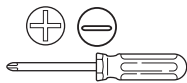

Tournevis Phillips court et standard



Clé à cliquet et douille de 10 mm



Coupe-câbles

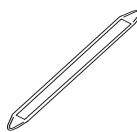

Outil de retrait de panneau

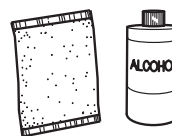

Alcool et serviette

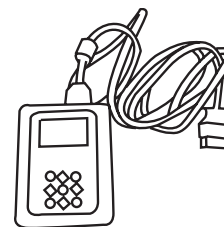

Interface de diagnostic SSM III

3 SIGNIFICATION DES CARACTÈRES



: Retirer

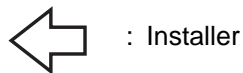

: Installer

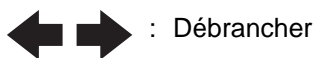

: Débrancher

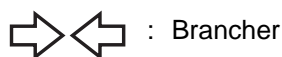

: Brancher

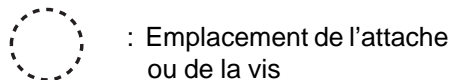

: Emplacement de l'attache ou de la vis

T : Couple de serrage

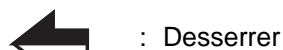

: Desserrer



: Jeter



: Réutiliser

ATTENTION : NE FIXER AUCUN FAISCEAU OU MODULE DE DÉMARRAGE À DISTANCE À AUCUN FAISCEAU OU CONNECTEURS JAUNES (SYSTÈME DE COUSSIN GONFLABLE) DU VÉHICULE.

RÉFÉRENCE
H011SAJ401

ÉDITION
00

DATE
25 Aug 2014

SUBARU AMÉRIQUE

1 DE 11

4 PRÉPARATION DU VÉHICULE

1. Débrancher la borne moins de la batterie à l'aide d'une douille ou d'un cliquet de 10 mm.
2. À l'aide d'un tournevis phillips, enlever les deux (2) attaches phillips et une (1) attache à pression (côté gauche) qui maintiennent le panneau sous le tableau de bord du côté conducteur. Dégager le connecteur diagnostic en appuyant sur l'attache latérale du connecteur et enlever le panneau se trouvant sous le tableau de bord du côté conducteur. (FIGURE A)
3. En utilisant un outil pour enlever les panneaux, enlever le panneau côté gauche du tableau de bord (FIGURE B). Enlever les 2 vis de fixation du panneau inférieur du côté gauche du tableau de bord. (FIGURE C)
4. Enlever une (1) vis phillips de fixation du côté inférieur droit du panneau du tableau de bord du conducteur. (FIGURE D)
5. En utilisant un outil pour enlever les panneaux, enlever avec précaution le panneau inférieur gauche du tableau de bord du côté conducteur (le côté droit s'enlève en tirant vers le bas) et débrancher les connecteurs du côté gauche ainsi que le connecteur et le tuyau d'air du côté droit du panneau du tableau de bord (si nécessaire). (FIGURE E)
6. À l'aide d'une douille ou d'un cliquet de 10 mm, enlever les 2 boulons de fixation des appuie-genoux conducteur sur les côtés du tableau de bord. (FIGURE F)
7. Enlever le manchon de la colonne de direction inférieure avec un tournevis phillips, enlever une (1) vis phillips du côté gauche et une (1) vis phillips du côté droit du manchon de la colonne de direction et faire sauter soigneusement et enlever le panneau bas du manchon de la colonne de direction (FIGURE G). NOTE : Vous devrez tourner le volant pour avoir accès aux vis phillips sur le devant de la colonne de direction.

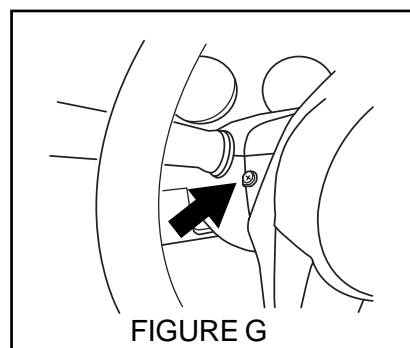
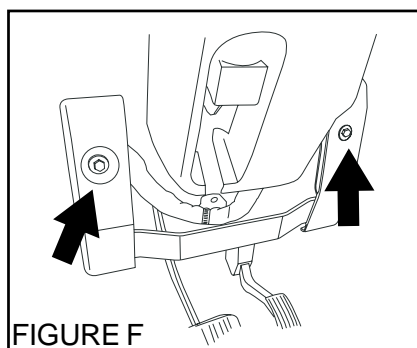
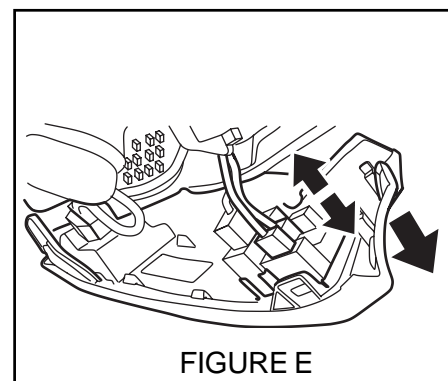
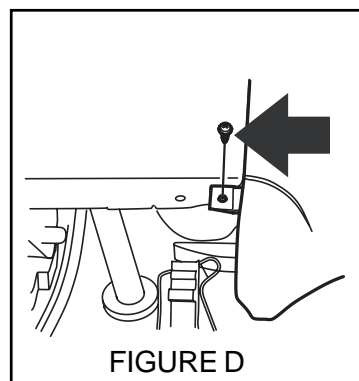
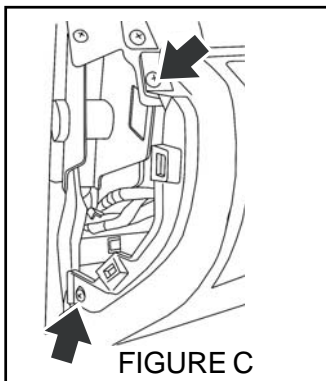
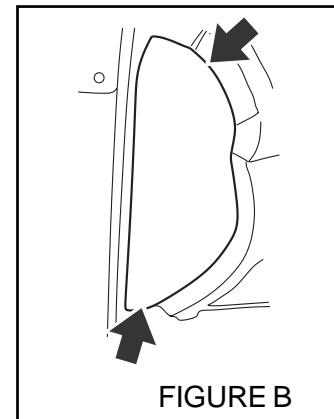
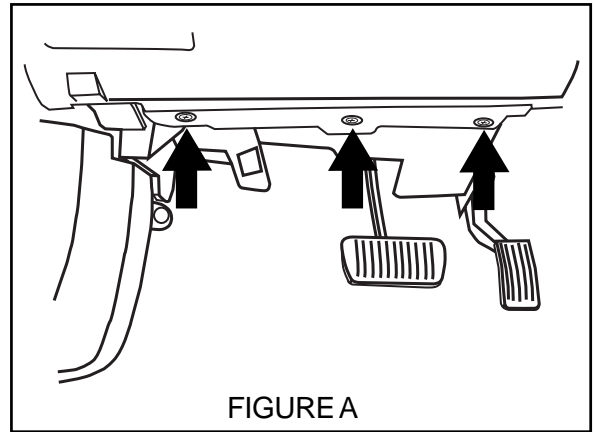

5

INSTALLATION DE L'ANTENNE FIXÉE SUR LE PARE-BRISE

SUPPORT DE COSSE D'ANTENNE - VÉHICULES SANS

"EYESIGHT"

1. Localisez la position au dessus du pare-brise 25 millimètres à gauche de centre et 19 millimètres vers le bas du vedette. Employez l'alcool pour nettoyer le secteur complètement.
2. Enlevez le support adhésif sur la cosse d'antenne et appliquez l'antenne au pare-brise dans le secteur indiqué ci-dessus. Notez la base de la cosse d'antenne (extrémité de raccordement de harnais) devrait aligner au secteur du pare-brise où le film noir plein et le rassemblement noir pointillé de film. (FIGURE H)

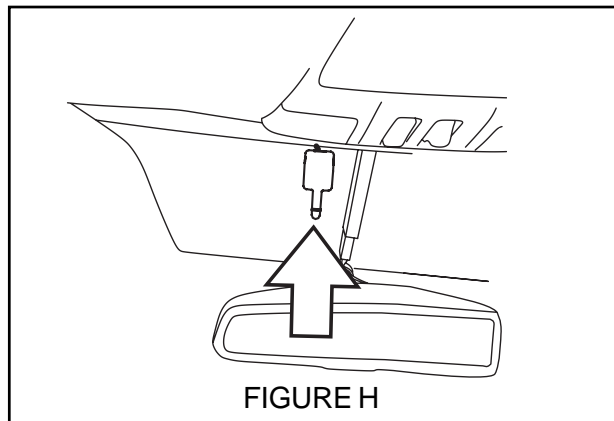

SUPPORT DE COSSE D'ANTENNE - VÉHICULES AVEC

"EYESIGHT"

1. Montez la cosse d'antenne au côté de main gauche supérieur du pare-brise, contre le verrouillage près du panneau d'équilibre latéral d'Un-pilier du 's de conducteur avec le "de doigt de" de cosse d'antenne faisant face au côté du's de passager. Employez l'alcool pour nettoyer le secteur complètement.
2. Le coin gauche supérieur de la cosse d'antenne devrait être de 10 millimètres à partir du bon coin supérieur du panneau de pilier d'A dans une ligne droite. Note : la base de cosse d'antenne devrait être de gauche à droite de niveau, pas parallèle aux découpes de verrouillage.
3. Enlevez le support adhésif sur la cosse d'antenne et appliquez l'antenne au pare-brise dans le secteur indiqué dans l'étape 2 ci-dessus. (FIGURE I)

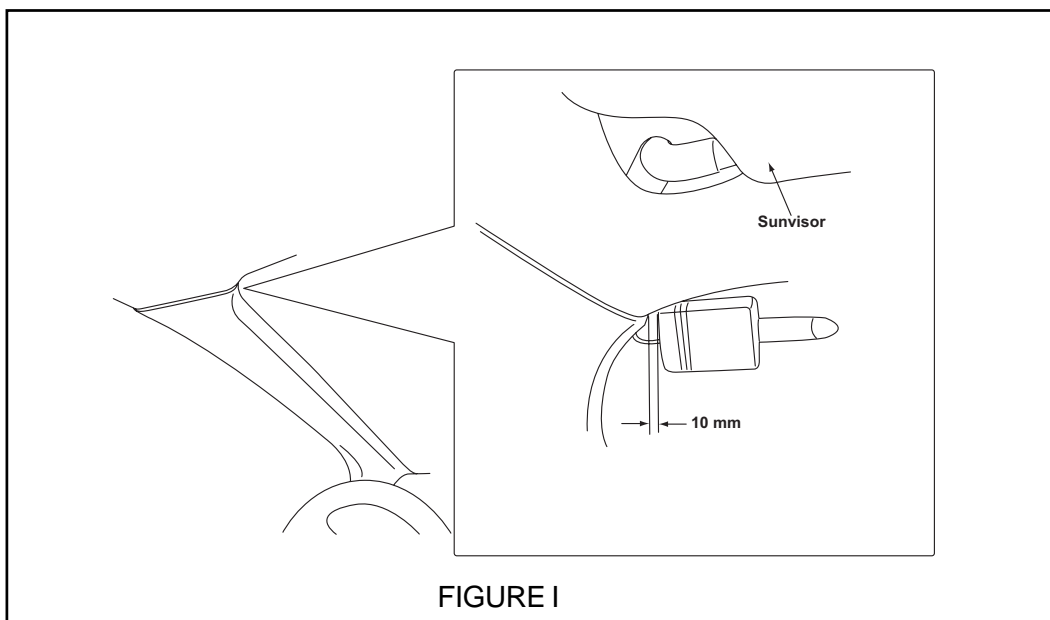

RETRAIT DU PANNEAU DU MONTANT LATÉRAL DU PARE-BRISE

1. Séparer soigneusement du pare-brise la garniture du montant en faisant levier et couper l'attache supérieure du montant avec des pinces coupantes diagonales. (FIGURE J). Enlever le panneau du montant latéral du pare-brise et le mettre de côté.
2. Glisser un tournevis plat sous le coussin gonflable du véhicule, entre l'attache et la carrosserie du véhicule. Tourner le tournevis plat jusqu'à ce que vous entendiez un clic qui indiquera que la fermeture inférieure est libérée. (FIGURE K) **ATTENTION ! Faire attention de ne pas endommager le tissu du coussin gonflable en effectuant cette étape. Si le coussin gonflable est endommagé, il doit être remplacé.**
3. Faire glisser le tournevis plat plus loin le long du côté de l'attache. Tourner le tournevis à lame plate jusqu'à ce que vous entendiez un clic qui indiquera que la fermeture supérieure est libérée. (FIGURE L) **ATTENTION ! Faire attention de ne pas endommager le tissu du coussin gonflable en effectuant cette étape. Si le coussin gonflable est endommagé, il doit être remplacé.**
4. Enlever l'attache de la carrosserie du véhicule (l'attache s'enlèvera plus facilement si on la fait tourner en la tirant). (FIGURE M)
5. Examiner la protection (toile non tissée) blanche du tissu du coussin gonflable. Si la toile est endommagée, ce qui est indiqué par l'apparition du tissu rose du module du coussin gonflable, il faut remplacer l'ensemble du coussin gonflable.

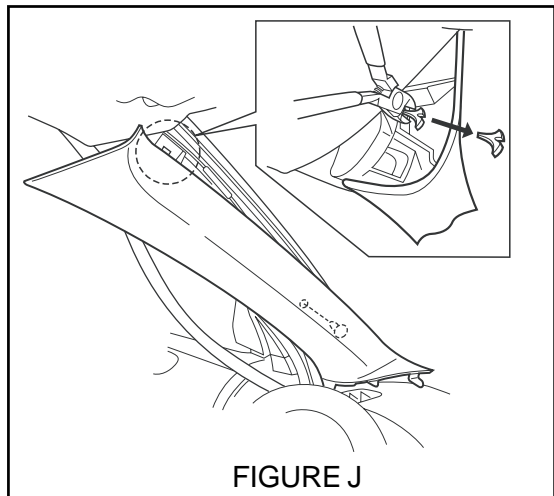

FIGURE J

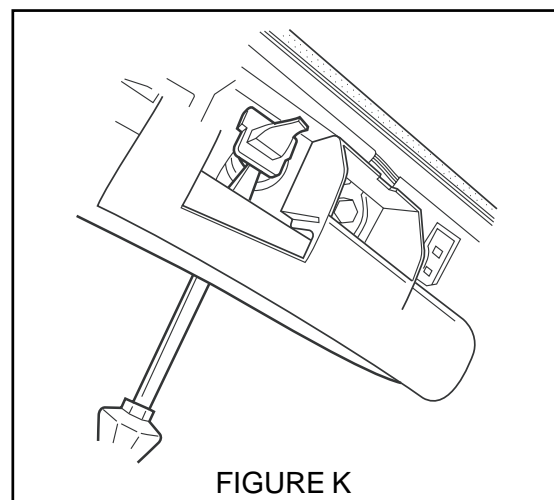

FIGURE K

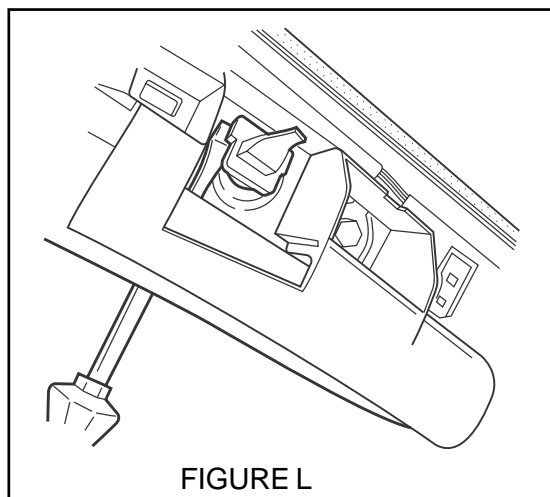

FIGURE L

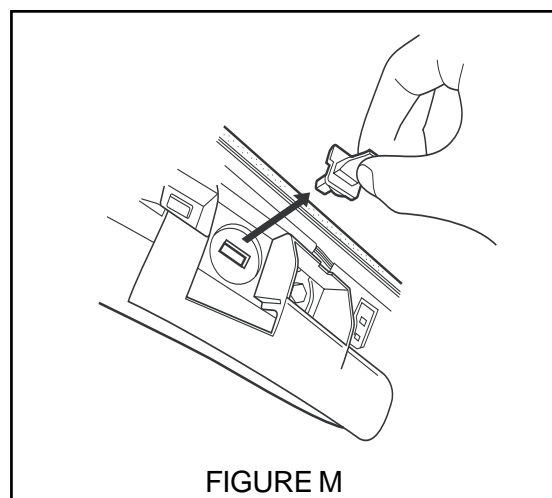

FIGURE M

5 INSTALLATION DE L'ANTENNE FIXÉE SUR LE PARE-BRISE, suite

MONTAGE DU SOCLE DE L'ANTENNE / CABLÂGE DU FAISCEAU

1. Entourer le faisceau de l'antenne avec un (1) morceau de la mousse adhésive fournie à 7,50 cm (3 po) du connecteur et un second morceau à 15 cm (6 po) du premier. (FIGURE N)
2. Brancher le connecteur à 5 broches du faisceau dans le socle à 5 broches correspondant du socle de l'antenne. (FIGURE N)
3. Des véhicules sans "Eyesight" - Conduisez le harnais d'antenne à travers le vedette et avalez l'Un-pilier rempliant le câble au-dessous du tableau de bord latéral du's de conducteur par l'ouverture la plus proche du pare-brise et permettez au harnais d'accrocher lâchement derrière le fusebox monté par tableau de bord du's de véhicule. (FIGURE O) le harnais d'antenne sera branchée à la module de commande de télélançement plus tard. Note : Prenez soin de s'assurer qu'il n'y a aucun effort sur le harnais d'antenne au point de raccordement de cosse d'antenne et vérifier le harnais est conduit en quelque sorte pour éviter les bords pointus ou l'interférence avec la réinstallation de panneau.
4. Des véhicules avec "Eyesight" - Conduisez le harnais d'antenne directement dans et l'Un-pilier rempliant le câble au-dessous du tableau de bord latéral du's de conducteur par l'ouverture la plus proche du pare-brise et permettez au harnais d'accrocher lâchement derrière le fusebox monté par tableau de bord du's de véhicule. (la FIGURE P) le harnais d'antenne sera branchée à la module de commande de télélançement plus tard. Note: Prenez soin de s'assurer qu'il n'y a aucun effort sur le harnais d'antenne au point de raccordement de cosse d'antenne et vérifier le harnais est conduit en quelque sorte pour éviter les bords pointus ou l'interférence avec la réinstallation de panneau.
5. Fixer le faisceau de l'antenne au câblage existant dans le montant du pare-brise en trois (3) endroits en utilisant les attaches autobloquantes de 20 cm (8 po) fournies. Entourer les attaches autobloquantes avec la mousse fournie pour éviter les cliquetis. (FIGURE P)
6. Installer l'attache de fixation fournie et réinstaller le montant latéral du pare-brise. (FIGUREQ)

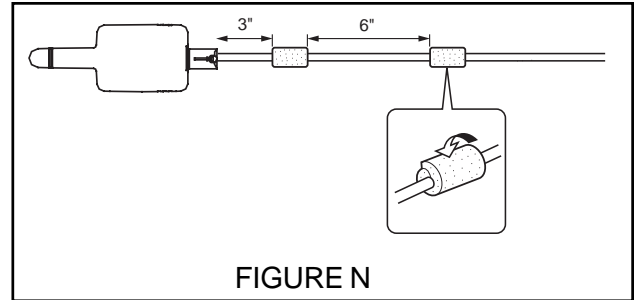

FIGURE N

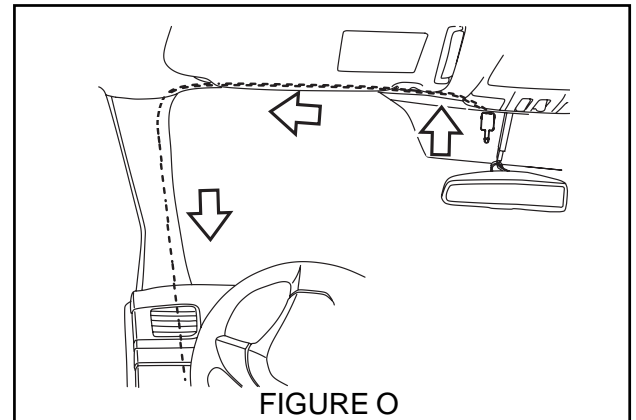

FIGURE O

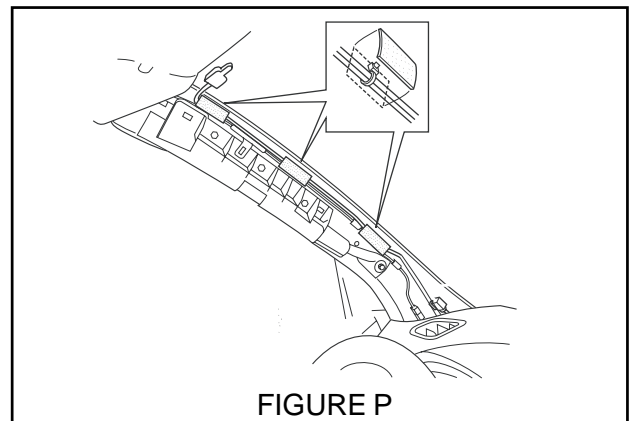

FIGURE P

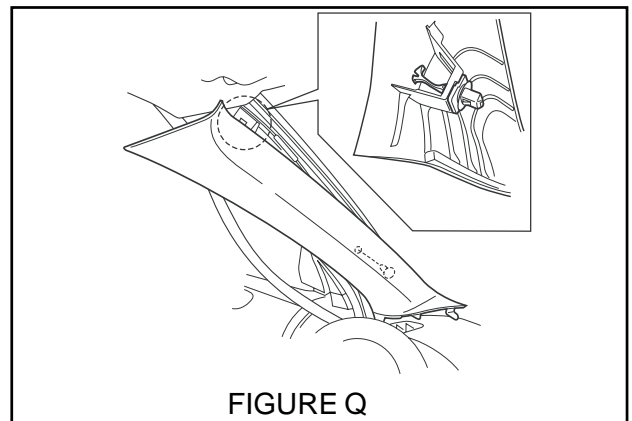
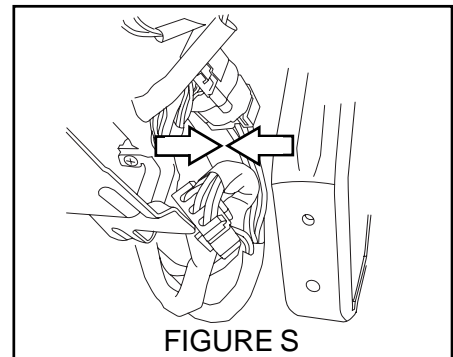
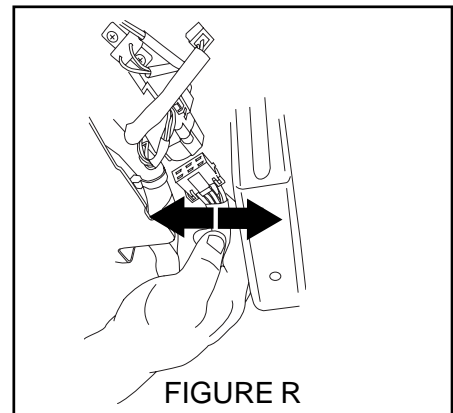

FIGURE Q

6 PRINCIPALES CONNEXIONS DU FAISCEAU

CONNEXIONS DE L'INTERRUPTEUR D'ALLUMAGE À 6-BROCHES

1. Repérer l'interrupteur d'allumage à 6-broches à droite de la colonne de direction et le débrancher. (FIGURE R)
2. Brancher le connecteur de l'interrupteur d'allumage précédemment débranché dans la prise à 6-broches du faisceau d'allumage du démarrage à distance. (FIGURE S)
3. Brancher le connecteur femelle à 6-broches du faisceau d'allumage du démarrage à distance dans le commutateur d'allumage du véhicule. (FIGURE S)



CONNEXIONS PRÉINSTALLÉES À 4 ET 2 BROCHES AU-DESSUS ET À L'ARRIÈRE DU PANNEAU DE FUSIBLES

1. Repérer les connexions préinstallées à 4 et 2 broches du véhicule situées à l'arrière du panneau de fusibles, à gauche de la colonne de direction. Ces connecteurs sont fixés au câblage du véhicule avec du ruban de séparation. (FIGURE T)
2. Quand le connecteur préinstallé de 2 broches est repéré, débrancher et jeter le cavalier d'accouplement du câble. (Celui-ci est utilisé pour le circuit de l'interrupteur des fenêtres électriques)
3. Brancher les fiches mâles à 2 et 4 broches du faisceau de liaison précâblé du démarrage à distance aux connecteurs femelles correspondants à 2 et 4 broches du véhicule. (FIGURE U)

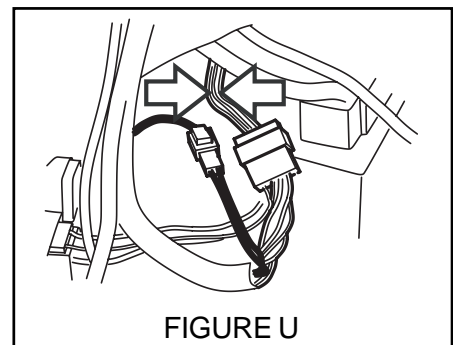
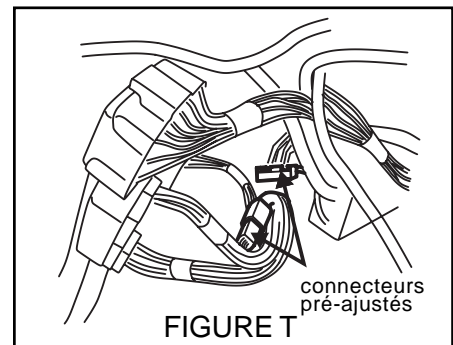

7 MONTAGE DU MODULE DE CONTRÔLE DU DÉMARRAGE À DISTANCE

1. Repérer le module de la transmission automatique du véhicule (A / T) monté à gauche de la colonne de direction. (FIGURE V)
2. Faire passer le faisceau d'antenne sur le pare-brise et le faisceau de liaison précâblé du démarrage à distance précédemment montés vers le module A / T et brancher les connecteurs correspondants sur le module de contrôle du démarrage à distance (FIGURE W). Faire passer le faisceau d'allumage du démarrage à distance vers le module A / T et brancher le connecteur correspondant sur le module de contrôle du démarrage à distance (FIGURE W). Bien vérifier que tous les connecteurs soient solidement fixés.
3. Fixer le module de contrôle du démarrage à distance sur le côté gauche du module A / T avec la bande velcro fournie, en s'assurant que le connecteur du faisceau d'allumage du démarrage à distance soit dirigé vers le bas (dans la même direction que le connecteur du module A / T). (FIGURE X)
4. En tant que disposition de montage secondaire, fixer le module de contrôle du démarrage à distance au module A / T à l'aide de l'attache autobloquante de 53 cm (21 po) fournie (faire passer l'attache entre les connecteurs 12 et 5 broches du module de contrôle et par le côté droit du support du module A / T). (FIGURE X)
5. À l'aide des attaches autobloquantes de 20 cm (8 po) fournies, fixer le faisceau de liaison du démarrage à distance et le faisceau d'antenne en excédent au câblage existant du véhicule près des connecteurs préinstallés à l'arrière de la boîte à fusibles. (FIGURE Y)
6. À l'aide d'une attache autobloquante de 20 cm (8 po) fournie, fixer les connecteurs d'accouplement à 6 broches, mâle du démarrage à distance et femelle du véhicule, au faisceau d'allumage d'usine. (FIGURE Z)
7. Faire passer le faisceau d'allumage du démarrage à distance vers le bas, du côté droit de la colonne de direction, en suivant le faisceau usine de l'allumage et l'y fixer en deux (2) endroits à l'aide d'attaches autobloquantes de 20 cm (8 po) fournies (FIGURE Z).

NOTE : Après que le module de contrôle du démarrage à distance soit monté et que tous les câbles aient été fixés, actionner l'inclinaison et la télescopie complètement pour s'assurer que les nouveaux composants n'interfèrent pas avec leur fonctionnement.

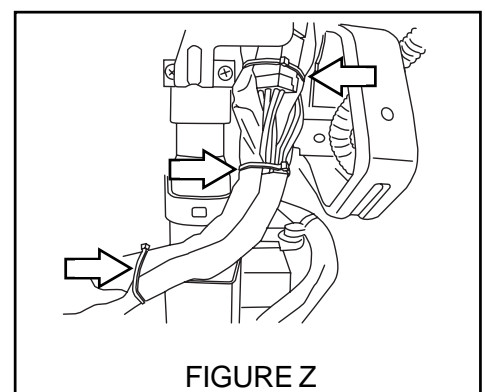
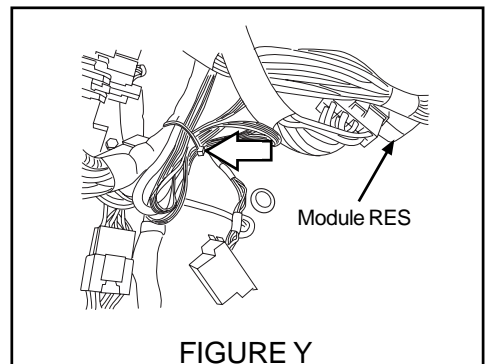
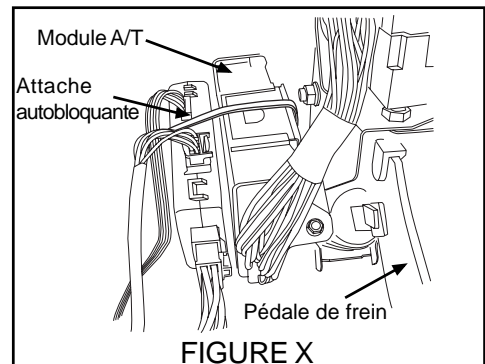
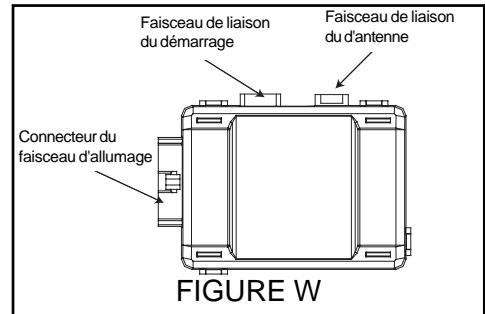
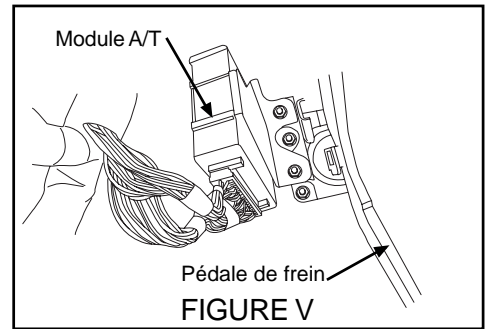

8 MONTAGE DE L'INTERRUPTEUR DE SÉCURITÉ CAPOT

1. Dans le compartiment moteur, repérer le connecteur de l'interrupteur de sécurité capot à 2 broches préinstallé fixé au faisceau avec de la bande de séparation le long du rail du cadre sur le côté passager du véhicule (FIGURE AA).
2. Desserrer légèrement le boulon arrière (par le dessus) de 10 mm et retirer le boulon de 10 mm sur le devant qui maintiennent le bidon de l'huile de direction assistée, et déplacer légèrement le bidon pour faciliter l'accès au connecteur à 2 broches préinstallé de l'interrupteur de sécurité capot. (FIGURE BB)
3. Monter le support de l'interrupteur de sécurité capot derrière le montage du bidon d'huile de direction assistée en s'assurant que le trou du boulon de montage du support soit aligné avec celui du bidon d'huile. (FIGURE CC)
4. Remonter le boulon de montage de 10 mm avant et resserrer le boulon de montage de 10 mm arrière (par le dessus). Serrer les deux boulons de montage au couple de 10,8 Nm +/- 2 Nm (1,10 Kgf-m +/- 0,2 Kgf-m, 8 pi-lb +/- 1,5 pi-lb).
5. Monter solidement (en appuyant) l'interrupteur de sécurité capot fourni dans le support et brancher le connecteur femelle à 2 broches du véhicule à la base de l'interrupteur de sécurité capot. (FIGURE CC)

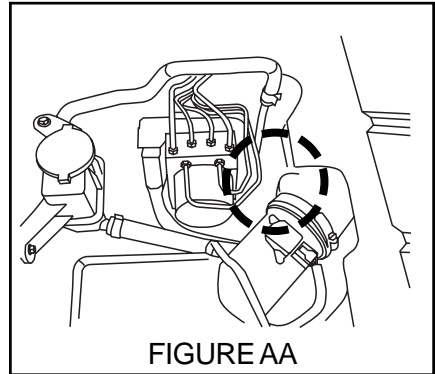

FIGURE AA

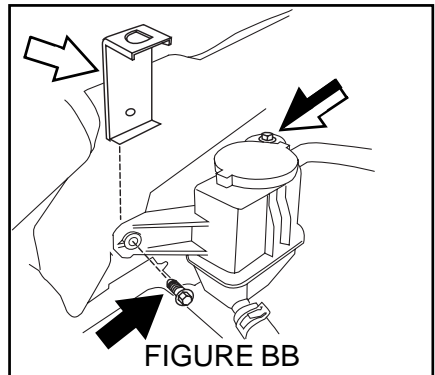

FIGURE BB

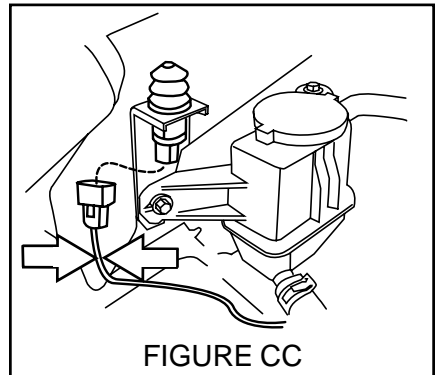

FIGURE CC

9 MONTAGE DE L'ÉTIQUETTE D'AVERTISSEMENT SOUS LE CAPOT

1. Nettoyer le dessus du boîtier de répartition d'admission d'air à l'alcool.
2. Retirer la protection de l'adhésif de l'étiquette d'avertissement et la fixer sur le dessus du boîtier de répartition d'admission d'air. (FIGURE DD)

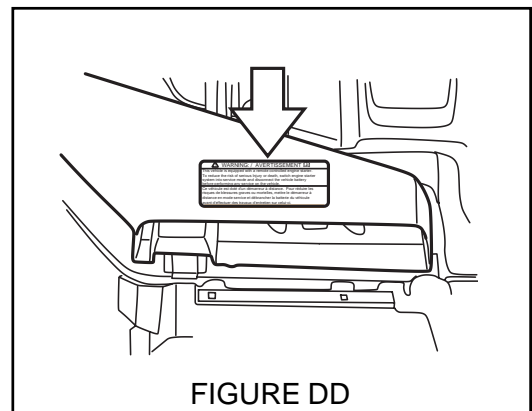
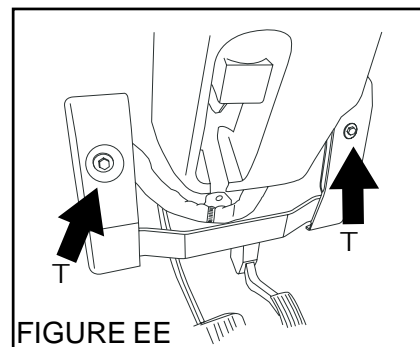

FIGURE DD

10

REMONTAGE DU PANNEAU

1. Réinstaller les appuie-genoux et serrer les boulons au couple de 10,8 Nm +/- 2 Nm (1 Kgf-m +/- 0,2 Kgf-m, 8 pi-lb +/- 1,5 pi-lb). (FIGURE EE)
2. Réinstaller le manchon de la colonne de direction et le fixer en position à l'aide de deux (2) vis phillips. (voir FIGURE G)
3. Brancher tout connecteur précédemment retiré et réinstaller le panneau inférieur du tableau de bord (voir FIGURE E).
4. Réinstaller une (1) vis phillips sur le côté droit inférieur du panneau du tableau de bord du conducteur. (voir FIGURE D)
5. Réinstaller les deux (2) vis phillips sur le côté gauche du tableau de bord pour en fixer le panneau inférieur en place. (voir FIGURE C)
6. Réinstaller le panneau côté gauche du tableau de bord. (voir FIGURE B)
7. Réinstaller le connecteur diagnostic et le panneau de dessous du tableau de bord en le fixant avec les deux (2) agrafes phillips et une agrafe (1) à pression. (voir FIGURE A)
8. À la fin de l'installation, insérer la carte de référence rapide dans le kit d'informations du propriétaire.



11

MISE SOUS TENSION DU SYSTÈME

1. Une fois tous les raccordements effectués, reconnecter la borne moins de la batterie du véhicule.
2. Démarrer le véhicule au moins une (1) fois à l'aide de la clé de contact avant d'actionner le système de démarrage à distance. Ceci est nécessaire pour permettre aux systèmes électroniques du véhicule de se resynchroniser.

NOTE : TOUTES LES CLÉS DE CONTACT DU VÉHICULE DOIVENT ÊTRE DISPONIBLES LORSQUE LE PROCESSUS D'ENREGISTREMENT DU SYSTÈME EST TERMINÉ.

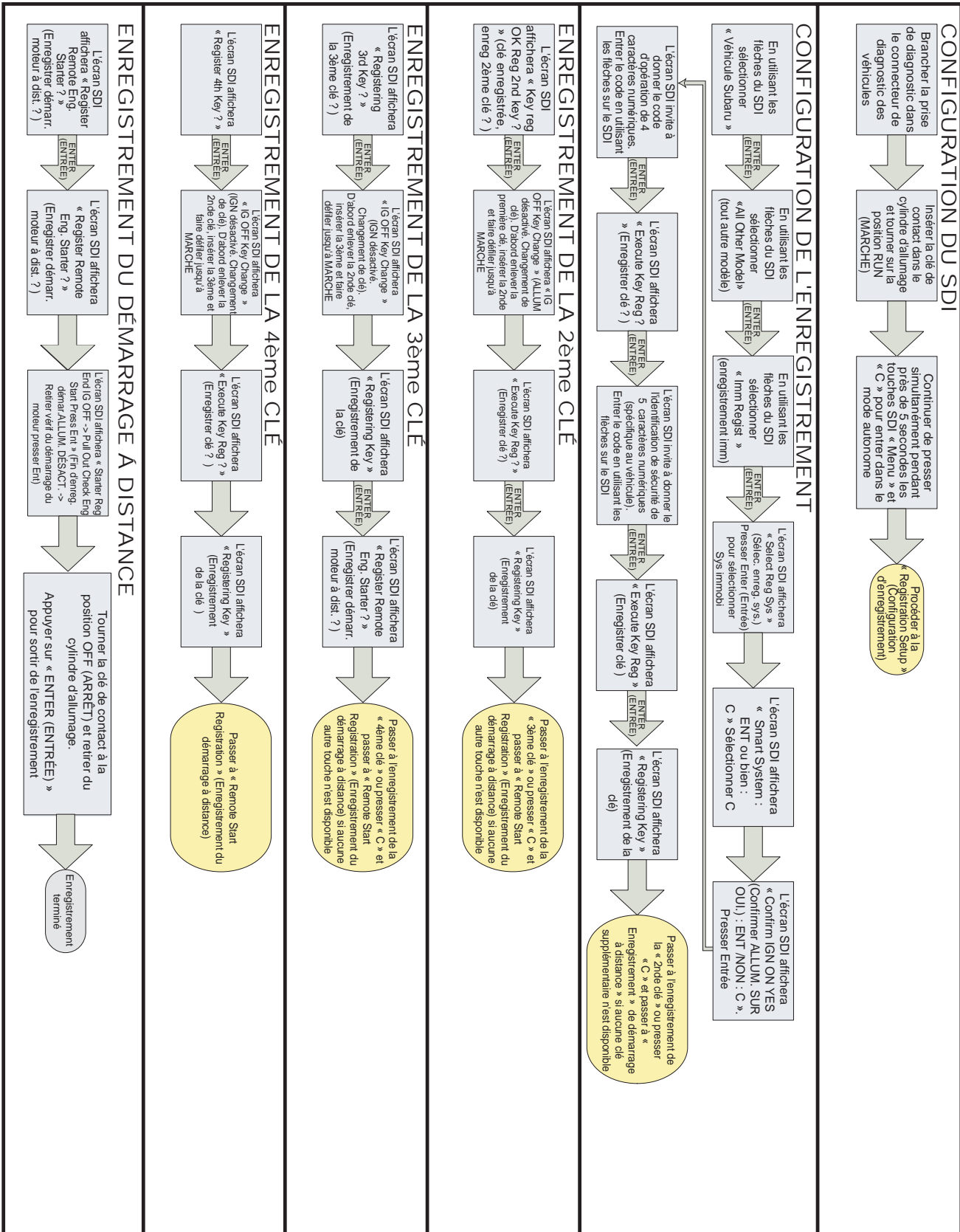

- 1. DÉMARRAGE MOTEUR À DISTANCE - S'assurer que la clé de contact soit retirée du commutateur, que le capot moteur, toutes les portes et le coffre ou le haillon soient fermés. Appuyer sur le bouton START (DÉMARRER) deux fois dans les trois secondes - Les feux de stationnement doivent s'allumer une fois, le klaxon retentir une fois, puis le moteur se lance et démarre. Dès que le moteur a démarré, les feux de stationnement s'allument et restent allumés tandis que le bouton de la télécommande clignotera deux fois toutes les cinq secondes pour indiquer que le véhicule est démarré.
- 2. ARRÊT AVEC OUVERTURE DE PORTE - Lorsque le véhicule tourne après un démarrage à distance du moteur, attendre au moins cinq (5) secondes, puis confirmer que toutes les fonctions (verrouillage, déverrouillage, etc.) s'exécutent correctement sur la télécommande d'USINE. Lorsque le fonctionnement correct de la télécommande d'USINE est confirmé, appuyer le bouton UNLOCK (DÉVERROUILLAGE) sur la télécommande d'USINE, et ouvrir n'importe quelle porte du véhicule. Le système de démarrage moteur à distance doit s'arrêter et le bouton de la télécommande doit clignoter trois (3) fois pour confirmer l'arrêt du système.
- 3. ACTIVATION AVEC UNE PORTE OUVERTE - S'assurer que la clé de contact soit retirée du commutateur et que le capot moteur soit fermé. Ouvrir la porte conducteur, appuyer le bouton START (DÉMARRER) dans les 3 secondes - L'allumage du véhicule doit s'activer momentanément, puis s'arrêter tandis que le klaxon du véhicule doit retentir et les feux de stationnement clignoter six (6) fois au total. Le véhicule ne doit pas démarrer avec une porte, le coffre ou le haillon ouvert.
- 4. SÉCURITÉ PÉDALE DE FREIN - Après s'être assis dans le véhicule avec toutes les portes et le coffre ou le haillon fermés, redémarrer le véhicule en utilisant le démarrage à distance du moteur, puis appuyer sur la pédale de frein - Le véhicule doit s'arrêter.
- 5. DÉTECTION DE CLÉ DE CONTACT - Après s'être assis dans le véhicule avec toutes les portes et le coffre ou le haillon fermés, mettre la clé de contact dans le commutateur en la gardant en position d'arrêt, activer la fonction de démarrage à distance du moteur - les feux du véhicule doivent clignoter comme s'il allait démarrer, mais le klaxon doit retentir deux fois et le démarrage à distance ne tentera pas de démarrer le moteur car il a détecté que la clé de contact est insérée dans le commutateur.
- 6. INTERRUPTEUR DE SÉCURITÉ CAPOT - Ouvrir le capot moteur et actionner la commande de démarrage à distance du moteur - Le klaxon doit retentir deux fois de plus indiquant que la sécurité du capot s'est déclenchée et que le véhicule ne démarrera pas.
- 7. FONCTION CHAUFFAGE / CLIMATISATION - Insérer la clé de contact et la tourner en position contact mis, mettre le chauffage ou la climatisation du véhicule en marche, puis couper le contact et retirer la clé. Actionner le système de démarrage du moteur à distance et vérifier que le chauffage ou la climatisation s'allume avec les paramètres de réglage prédéfinis pour les véhicules à contrôle de climatisation manuel et avec le paramètre « Full Auto (Automatique) » pour les véhicules à contrôle de climatisation électronique.
- 8. DURÉE LIMITÉE DE 15 MINUTES - Actionner le système de démarrage moteur à distance et laisser le système fonctionner pendant 15 minutes. Le système de démarrage moteur à distance devrait arrêter le véhicule au bout de 15 minutes (à +/- 10 secondes près).
- 9. VÉRIFICATION DU FONCTIONNEMENT DES TÉLÉCOMMANDES - Actionner le système de démarrage moteur à distance à l'aide de chacune des deux télécommandes à un bouton fournies.

LE CONTRÔLE FONCTIONNEL EST MAINTENANT TERMINÉ.

RÉFÉRENCE H011SAJ401	ÉDITION 00	DATE 25 Aug 2014	SUBARU AMÉRIQUE	11 DE 11
-------------------------	---------------	---------------------	-----------------	----------